

Olepovací stroj s předfrézovací a rožkovací jednotkou



VÝHODA

**2 plnohodnotné rádiusy
R1+R2 na frézách i cidlinách!**

Plně vybavený olepovací stroj vhodný pro menší a středně velké zakázkové provozy.

HLAVNÍ PŘEDNOSTI:

Možnost 3 dokončovacích agregátů současně: **RÁDIUSOVÉ CIDLINY – PLOŠNÉ CIDLINY – LEŠTÍCÍ KARTÁČE**

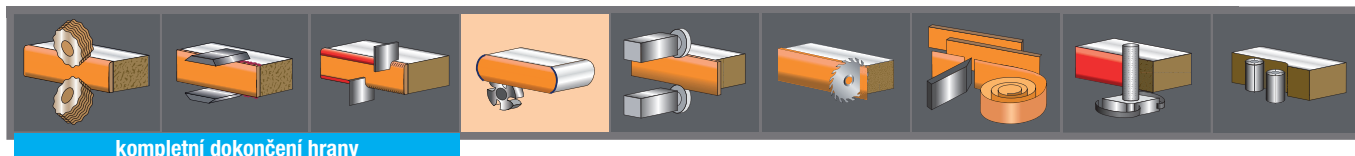

kompletní dokončení hrany



Předfrézovací jednotka

2x DIA nástroj o \varnothing 80 mm s automatickým přískokem/odskokem. Výškově nastavitelná. Časované ofukování boční ofrězované hrany.



Výpustná vanička PUR/EVA

Provedení vaničky s možností vypuštění lepidla do spodní jímací nádoby. Ideální pro PUR lepidlo a změnu barvy. Vaničku lze snadno vyjmout ze stroje ven (včetně nanášecího válečku).

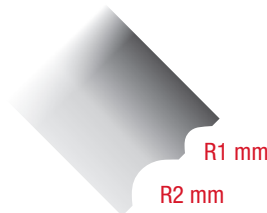

Multiprofilové nástroje

Možnost osazení frézovací jednotky a rádiusových cidlin multiprofilovými nástroji s rádiusy R1 a R2 mm. Perfektní výsledek opracování ABS hran tl. 1 a 2 mm!

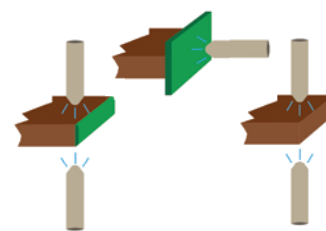

Postřik třikrát jinak

Možnost vybavit stroj až třemi postřikáky (antiadhezivní, kluzný a čisticí) pro účinné a šetrné dokončení i velmi citlivých hran s ochrannou folií (nebo hluboký mat).

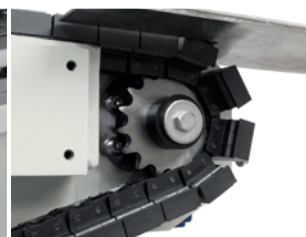

Podávací systém

Pás sestavený z článků poháněný robustním podávacím řetězem.

Horní přítlačný ocelový trámec se 2 řadami pogumovaných koleček s ložisky.

POPIS HLAVNÍCH JEDNOTEK:



Ovládací panel Eye-S

Velký barevný dotykový displej (25 cm) s přehledným uživatelským rozhraním pro snadné a intuitivní ovládání stroje.

Zobrazení pracovních programů, teploty lepidla, chybových hlášení, statistiky olepování.



Kapovací jednotka

Pilový kotouč osazený přímo na vysokofrekvenčním motoru (0,19 kW) s pojezdem po lineárních vodičkách.



Frézovací jednotka

Dva vysokofrekvenční motory (0,35 kW každý). Mechanické počítadlo pro rychlé nastavení. Rotační kopírovače z čela i od plochy.



Rožkovací jednotka

Plnohodnotná rožkovací jednotka s DIA nástrojem R2 mm, motor 0,35 kW. Robustní litinové lože s pojezdem po lineárních vodičkách.

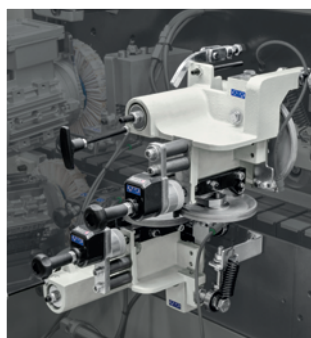

Rádiusové cidliny

Perfektní dokončení rádiusové hrany R2 mm. Rotační kopírovače z čela i od plochy. Mechanické počítadlo pro rychlé nastavení.



Plošné cidliny

Odstranění přebytku lepidla/hrany od plochy. Velké rotační kopírovače a přesné nastavení pozice nože pomocí otočného šroubu.

Další volitelné příslušenství:

Drážkovací agregát

Slouží pro vytvoření drážek pro záda korpusů. Šířka drážky až 4 mm, hloubka 1 - 8 mm, max. 20 mm od kraje.

Nestingové kopírovače

Osazení 3 ks kopírovacích rolen na horní agregáty fréz a cidlin pro možnost olepení již předvrtaných dílců.

Předehřev boční hrany dílce

Umístěný před nanášecím válečkem a slouží pro předehřátí boční plochy dílce.

Zvyšuje kvalitu olepování zejména v chladném pracovním prostředí.

Zásobník na hrany

Samostatný pojízdný zásobník na hrany se 7 výsuvnými etážemi. Zásobník je dostupný i v provedení s vyhřívacím systémem.

Pneumatické ON/OFF vyřazení jednotek

Možnost odstavení pracovních jednotek z ovládacího panelu: rádiusové frézy, rádiusové cidliny, plošné cidliny.

Technické parametry

Tloušťka cívkové hrany	mm	0.4 až 3
Max. tloušťka nákližku	mm	5
Výška dílce	mm	8 až 50
Rychlost posuvu	m/min	9
Min. šířka dílce (cívková hrana)	mm	110
Min. délka dílce (cívková hrana)	mm	190

Podrobné informace o stroji zde:



Zástavbové rozměry

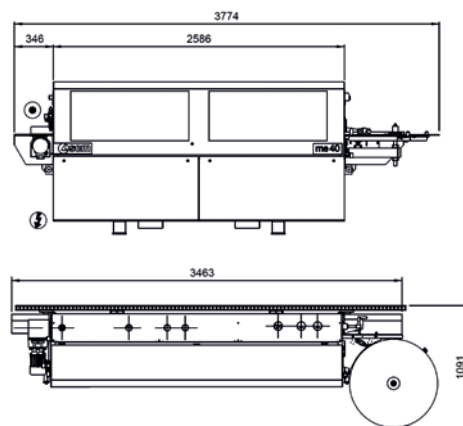

Veškeré obrázky jsou pouze ilustrativní a mohou zobrazovat vybavu na přání.